



Инструкция по установке и
обслуживанию

Oras Solina

Water Is Worth Loving.

Благодарим Вас за выбор продукции Орас.

Из этой инструкции Вы узнаете о функциях смесителя и о порядке его установки и эксплуатации. Пожалуйста, внимательно прочитайте эту инструкцию перед установкой смесителя, и держите её под рукой на случай возникновения вопросов или необходимости обслуживания смесителя. В случае нарушения работы смесителя рекомендуем Вам обращаться к квалифицированным специалистам.

Информация об уходе за смесителем, рекомендациях по его эксплуатации и условиях гарантии изложена в прилагаемой брошюре «Important notes on Oras products».

1991F

EN 817
I (ISO 3822)
50 - 1000 kPa
0.2 l/s (300 kPa)
80 kPa (0.1 l/s)
max. +80°C

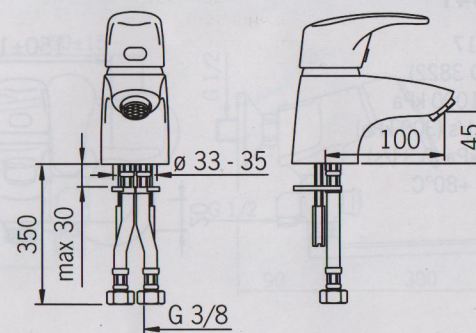

1992F

EN 817
I (ISO 3822)
50 - 1000 kPa
0.26 l/s (300 kPa)
180 kPa (0.2 l/s)
max. +80°C

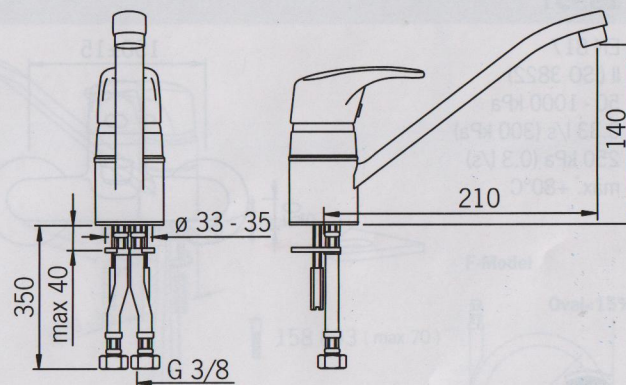

1993F

EN 817
I (ISO 3822)
50 - 1000 kPa
0.26 l/s (300 kPa)
180 kPa (0.2 l/s)
max. +80°C

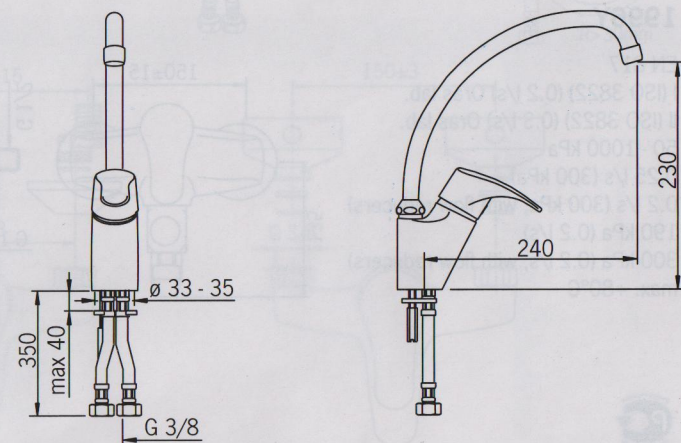

1994Y

EN 817
II (ISO 3822)
50 - 1000 kPa
0.33 l/s (300 kPa)
250 kPa (0.3 l/s)
max. +80°C

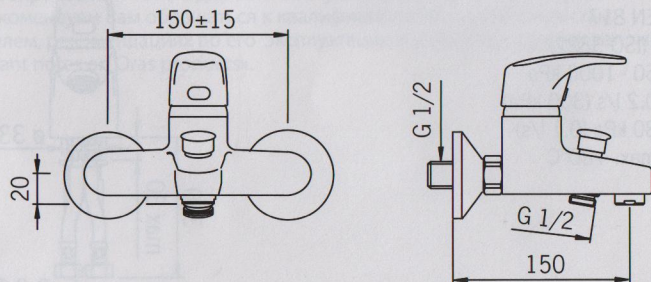

1995Y

EN 817
II (ISO 3822)
50 - 1000 kPa
0.33 l/s (300 kPa)
250 kPa (0.3 l/s)
max. +80°C

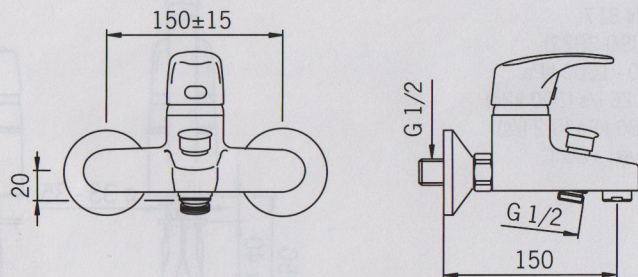

1996Y

EN 817
I (ISO 3822) (0.2 l/s) Oras lab.
II (ISO 3822) (0.3 l/s) Oras lab.
50 - 1000 kPa
0.25 l/s (300 kPa)
0.2 l/s (300 kPa, with flow reducers)
190 kPa (0.2 l/s)
300 kPa (0.2 l/s, with flow reducers)
max. +80°C

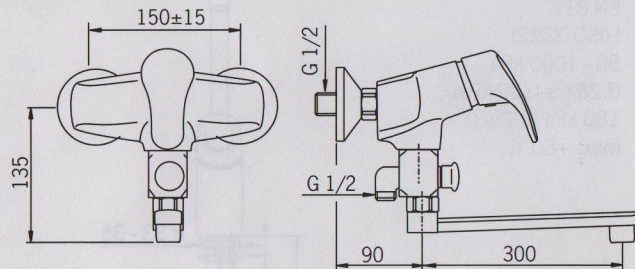

1997Y

EN 817
I (ISO 3822) (0.2 l/s) Oras lab.
II (ISO 3822) (0.3 l/s) Oras lab.
50 - 1000 kPa
0.25 l/s (300 kPa)
0.2 l/s (300 kPa, with flow reducers)
190 kPa (0.2 l/s)
260 kPa (0.3 l/s)
300 kPa (0.2 l/s, without flow reducers)
max. +80°C

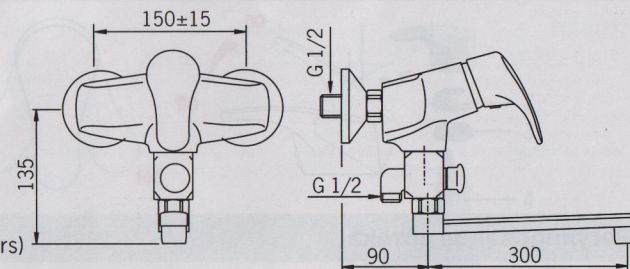

Установка

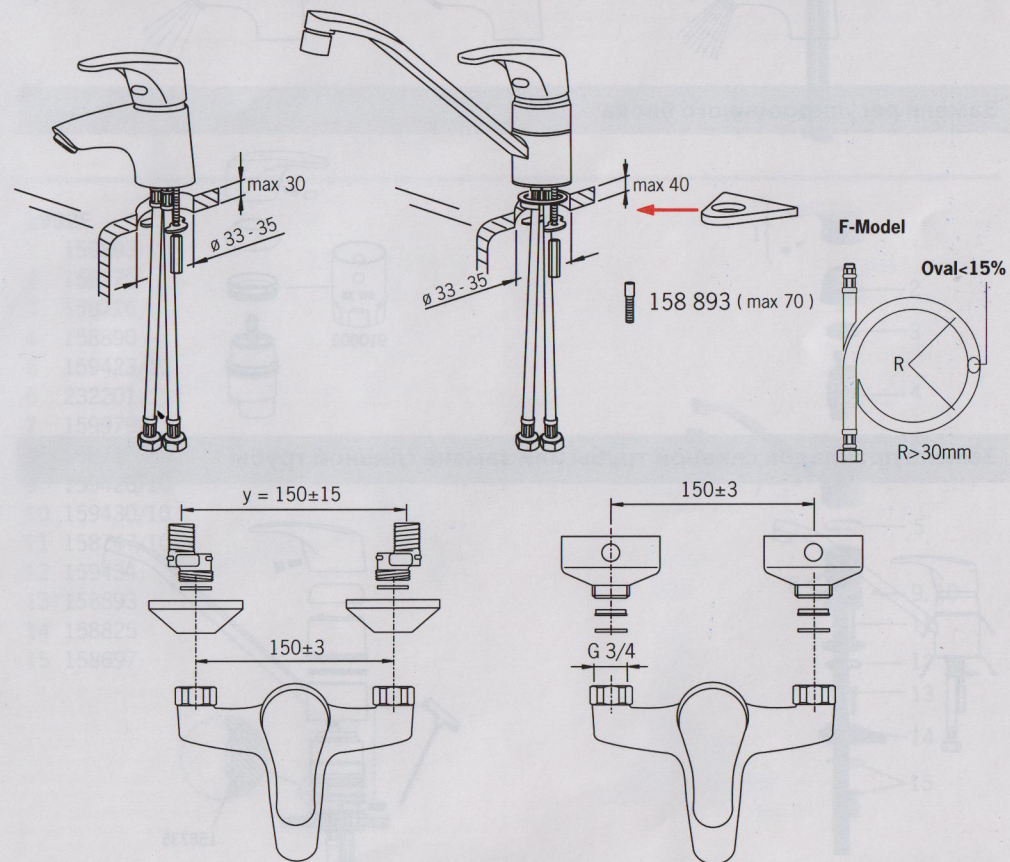

Принцип действия

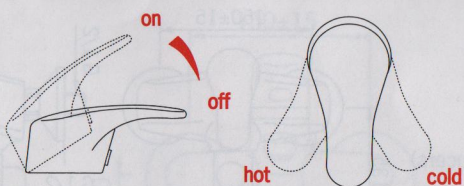

Регулирование потока

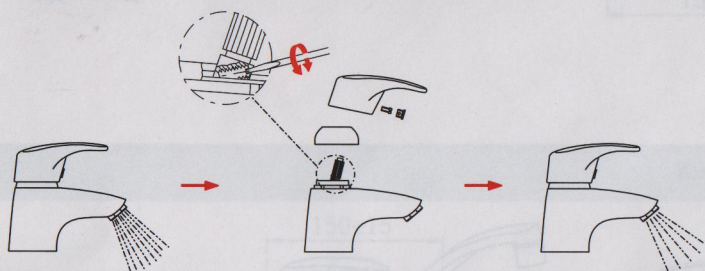

Замена регулировочного блока

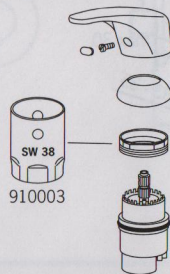

Замена прокладок сливной трубы или замена сливной трубы

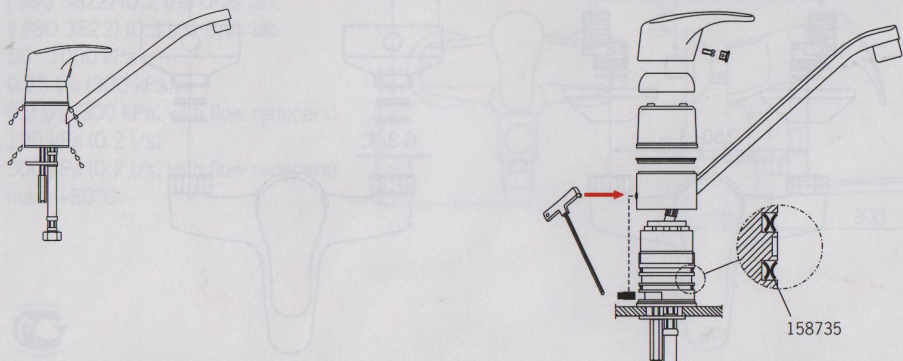

Запасные части

1991F

- 1 159893
- 2 158174
- 3 158726
- 4 158890
- 5 232211
- 6 158727/10
- 7 159264V
- 8 159425/10
- 9 158697

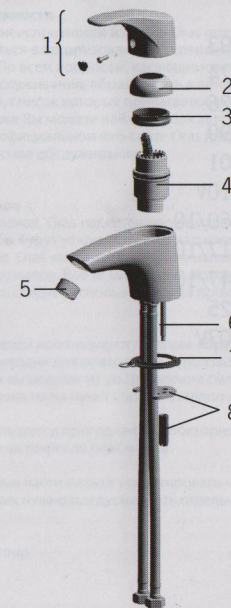

1992F

- 1 159893
- 2 158270
- 3 158726
- 4 158890
- 5 159423/10
- 6 232201
- 7 159979V
- 8 158735
- 9 159426/10
- 10 159430/10
- 11 158747/10
- 12 159434
- 13 158893
- 14 158825
- 15 158697

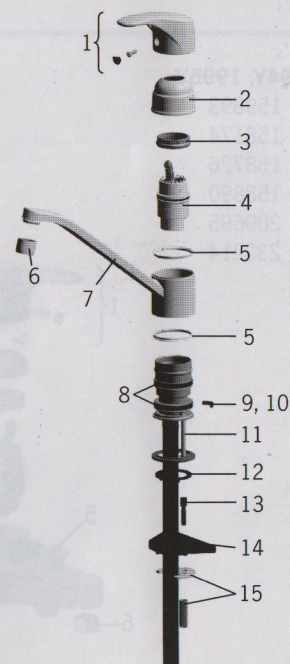

Запасные части

1993F

- 1 159893
- 2 158174
- 3 158726
- 4 158890
- 5 232201
- 6 219110V
- 7 469360/10
- 8 119717/10
- 9 158747/10
- 10 158825
- 11 159607V

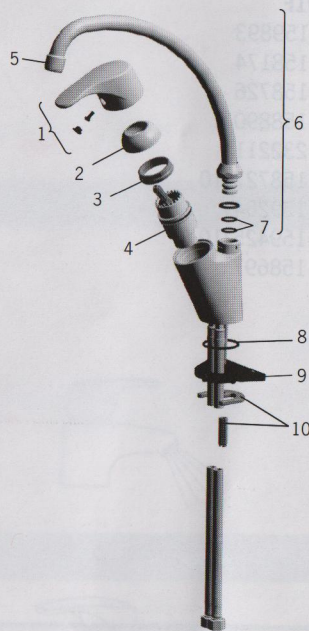

1994Y, 1995Y

- 1 159893
- 2 158174
- 3 158726
- 4 158890
- 5 209695
- 6 232214

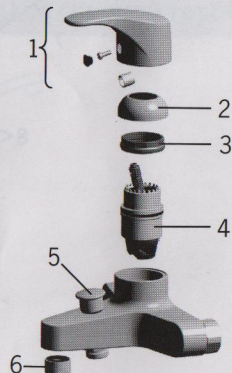

1996Y, 1997Y

- 1 159893
- 2 158174
- 3 158726
- 4 158890

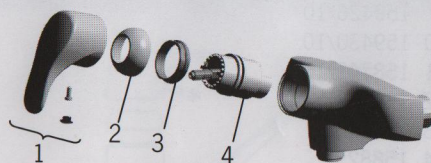

Условия гарантии на продукцию Oras

Поздравляем Вас с покупкой отличного смесителя!

Настоящим гарантируем, что вся продукция компании Oras производится с использованием высококачественного сырья и компонентов только от европейских поставщиков. Процесс производства смесителей на всех этапах контролируется международными системами менеджмента качества и соответствует европейским стандартам по производству смесителей. Безупречная работа смесителей Oras гарантируется при соблюдении соответствующих условий, указанных в европейских стандартах качества. Кроме того, мы гарантируем, что вся продукция Oras тщательно тестируется на заводе, прежде чем она будет отгружена клиенту.

Мы просим Вас внимательно ознакомиться с инструкцией по эксплуатации, прилагаемой к изделию, до начала использования. Правильная установка, обслуживание и использование гарантируют долгий срок службы изделия.

Два (2) года гарантии

В случае обнаружения неисправности изделия Oras рекомендуем Вам обратиться в авторизованный сервисный центр Oras или к представителю Oras. Гарантийный срок на продукцию Oras составляет 2 года с даты покупки, которая подтверждается полностью заполненным гарантийным талоном, товарным и кассовым чеком, а в случае отсутствия таковых документов – с даты выпуска, указанной на корпусе смесителя. Гарантия действует только на производственные или сырьевые дефекты изделий и распространяется на комплекты изделий, состоящих только из оригинальных деталей и узлов Oras. Гарантия не распространяется на неисправности, вызванные неправильным монтажом, чисткой абразивными или едкими веществами, неправильными эксплуатацией или ремонтом. Гарантия не распространяется на сервисное обслуживание продукции Oras, вызванное загрязнением воды или повреждениями водопровода. Гарантия не относится к элементам питания в электронных смесителях.

Пять (5) лет гарантии на нижеперечисленные детали изделий Oras

Данная дополнительная гарантия распространяется только на следующие детали смесителей и только в случае использования смесителя в бытовых (домашних) условиях: картридж однорычажного смесителя, термостатический картридж, электромагнитный клапан и датчик бесконтактного смесителя.

Гарантийный срок на вышеуказанные детали смесителей Oras составляет 5 лет с даты покупки смесителя, которая подтверждается полностью заполненным гарантийным талоном, товарным и кассовым чеком, а в случае отсутствия таковых документов – 5 лет с даты изготовления, указанной на корпусе детали. Компания Oras оставляет за собой право расследования случая. В течение двухлетнего срока гарантии на смеситель замена детали выполняется бесплатно, включая работу и новую деталь. По истечении двухлетнего срока гарантии на смеситель, но в течение пятилетнего срока гарантии на деталь Oras бесплатно предоставляет новую деталь для замены, а работы по её замене и прочие дополнительные расходы оплачивает потребитель. Гарантия не распространяется на батарейки, аэраторы и другие расходные материалы, а также на неисправности, вызванные загрязнениями, неправильным монтажом, неправильной эксплуатацией и неквалифицированным ремонтом (см. «Руководство по использованию и техническому обслуживанию», поставляемое в комплекте с изделием Oras и представленное на сайте www.oras.com).

Десять (10) лет гарантированного обеспечения запасными частями и компонентами для всех изделий Oras

Oras подтверждает, что в течение 10 лет с даты изготовления (год/месяц изготовления указан на изделии) обеспечивается доступность запасных частей и компонентов для всех изделий Oras. Это относится к компонентам и запасным частям изделий, произведенных после 01.01.2012. При этом, если неисправность не подпадает под вышеописанные сроки и условия гарантии, все расходы по приобретению запасных частей и ремонту несёт клиент.

Ограничения по гарантии

Данные условия гарантии распространяются на изделия и комплекты изделий, состоящих только из оригинальных деталей Oras и использующихся согласно «Руководству по использованию и техническому обслуживанию», которое находится в комплекте с каждым изделием Oras. При монтаже смесителя Oras должны соблюдаться действующие в стране строительные и законодательные нормы. Гарантия не распространяется на неисправности, вызванные неправильным монтажом, чисткой абразивными или едкими веществами, неправильными эксплуатацией или ремонтом. Гарантия не распространяется на сервисное обслуживание продукции Oras, вызванное загрязнением воды или повреждениями водопровода. Гарантия не относится к элементам питания в электронных смесителях. Данные гарантии не ограничивают права потребителей, установленные действующим законодательством.

Для дополнительной информации, а также, в случае возникновения вопросов относительно гарантий Oras, пожалуйста, свяжитесь с представителем Oras.

Извещение о неисправности

В случае обнаружения неисправности, а также по всем вопросам, касающимся гарантийного и постгарантийного обслуживания изделия Oras, клиенту рекомендуется обратиться в авторизованный сервисный центр Oras или к представителю Oras.

Извещение о неисправности

В случае обнаружения неисправности изделия Oras покупателю рекомендуется обратиться в авторизованный сервисный центр Oras или к представителю Oras. По всем вопросам, касающимся гарантийного и постгарантийного обслуживания, обращайтесь в авторизованные сервисные центры Oras, список которых прилагается к приобретенному Вами изделию Oras. Также Вы можете найти список авторизованных сервисных центров на официальном веб-сайте Oras (<http://www.oras.com>) в разделе «Сервисное обслуживание».

Утилизация материалов

Как ответственная компания, Oras надеется, что её изделия по окончании срока службы будут утилизированы надлежащим образом. Главной целью Oras является повторное использование, по возможности, всех материалов. Все те материалы, которые невозможно использовать повторно, следует использовать для производства энергии.

В производстве смесителей используется главным образом латунь, которая как таковая пригодна для повторного использования. Лучшим способом уничтожения вышедших из употребления смесителей является транспортировка их на пункт сбора металлолома.

В продукции Oras используется пригодная для повторного использования термопластическая пластмасса.

Батарейки и электронные части нельзя утилизировать через обычные мусоросборники, для них нужно предусмотреть отдельные пункты сбора.

Адреса заводов Oras Group

Финляндия
Орас Лтд
Исоместяantie 2
А/Я 40
26101 Раума
Тел. +358 2 83 161
Факс +358 2 8316 300
Info.Finland@oras.com

Норвегия
ОРАС АРМАТУР АС
Н-7120 Лексвик
Тел. +47 74 85 41 10
Факс +47 74 85 79 10
Info.Norway@oras.com

Польша
ОРАС Олесно Сп. з о. о.
ул. Лешна 2
А/Я 46-300 Олесно
Тел. +48 34 350 9200
Факс +48 34 359 7612
Info.Poland@oras.com